

KLIFTING INDUSTRY CO., LTD.

КА-Сталь-алюминиевый троллейный шинопровод (680А -2900А)



Каталог

Преимущество продукта.....	1
Использование.....	1
Пример монтажа.....	1
Описание продукта.....	2
➤ Сталь-алюминиевый шинопровод.....	2
➤ Сталь-алюминиевый троллейный шинопровод.....	3
➤ Деталь расширения.....	3
➤ Элемент соединения.....	4
➤ Элемент соединения энергопитания.....	4
➤ Деталь для питания энергии.....	4
➤ Подвесной зажим и изолятор.....	5
➤ Крепежный зажим.....	5
➤ Спецификация токоприемник.....	5
Пример типичного монтажа:	6
Ход двойного скользящего контактного блока 150мм:	6
Вычислительный коэффициент.....	8
Контакты.....	10

Преимущество продукта

КА система троллейных шинопроводов из нержавеющей стали и алюминия (материал алюминия типа 6010А)

Рельс из нержавеющей стали и алюминия, проста установка и обслуживание, долговечны и соответствуют отраслевым стандартам безопасности.

Преимущества стали-алюминиевого троллейного шинопровода:

1. Одна система троллейного шинопровода можно снабжать электроэнергию многие системы и можно в любом месте снабжать электроэнергию.
2. Твердая, износостойкая и коррозионно-стойкая поверхность шинопровода из нержавеющей стали;
3. Сверхдлительный срок службы, низкое контактное сопротивление, надежность, просто установка и обслуживание;
4. Он подходит оборудование с высоким током и может обеспечивать питание на большие расстояния;
5. Компактная и простая конструкция, может использоваться как в помещении, так и на открытом воздухе.

Использование

Металлургический завод, коксовальный завод, объект газациментной завод, судоверфь и пристань

Пример монтажа



Описание продукта

➤ Сталь-алюминиевый шинопровод



Электрическая характеристика

проект	показаль
Высота установки	≤2000m
Уровень установки	III
Температура окружающей среды	-40°C-150°C
Влажность окружающей среды	≤95%Разрешить кратковременную конденсацию
Уровень загрязнения	IV level
Стандартная длина	6 м
Кратковременный выдерживаемый ток	20 разов Ie/1s

Тип продуктов и технические параметр

Тип продуктов	Ток (100% непрерывный)	Площадь сечения(мм ²)	Сопротивление постоянному току (20°CΩX10-6/m)	Сопротивление непостоянному току (20°CΩX10-6/m)	Вес (кг/м)
KAL-680/480	680	480	69.8	21.7	1.64
KAL-900/666	900	666	50.5	19.7	2.4
KAL-1100/832	1100	832	41.0	18.3	2.95
KAL-1350/986	1350	986	32.8	17.2	3.5
KAL-1600/1204	1600	1204	27.3	16.1	4.1
KAL-2000/1573	2000	1573	21.8	15.3	4.9
KAL-2300/1800	2300	1800	18.2	14.4	5.7
KAL-2600/2110	2600	2110	14.9	13.6	6.8
KAL-2900/2622	2900	2622	12.6	12.8	7.9

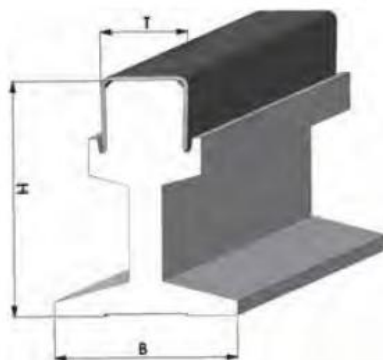
➤ **Сталь-алюминиевый троллейный шинопровод**

Номинальная длина токопроводящего стержня: 6m/Пс

ток	680А	900А	1100А	1350А	1600А	2000А	2300А	2600А	2900А
В	35	44	44	44	44	44	44	70	70
Н	46	50	55	58	65	80	80	90	90
Т	21	21	21	21	36	36	36	36	36
Номер детали	9AL680	9AL900	9AL1100	9AL1350	9AL1600	9AL2000	9AL2300	9AL2600	9AL2900

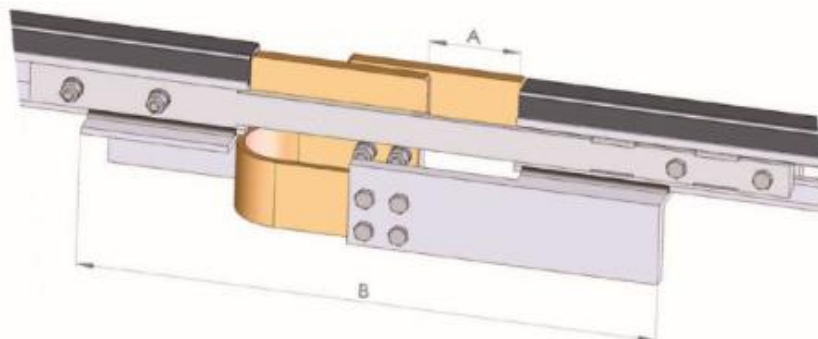
 ➤ **Деталь расширения**

Номинальная длина: 3m/Пс

Номер детали	9AL680	9AL900	9AL1100	9AL1350	9AL1600	9AL2000	9AL2300	9AL2600	9AL2900
В	400	580	580	580	580	580	580	580	580
А	90	180	180	180	180	180	180	180	180

➤ Элемент соединения

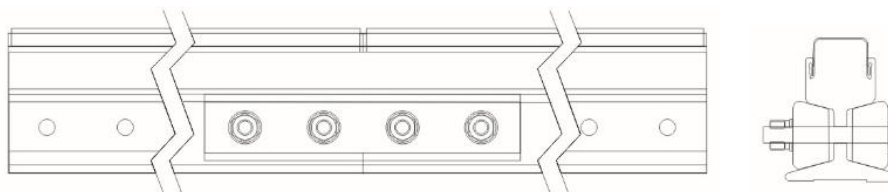

Между концом соединения и подвесным зажимом должно быть расстояние 200 мм для расширения токопроводящего стержня

Номер детали	9AL680	9AL900	9AL1100	9AL1350	9AL1600	9AL2000	9AL2300	9AL2600	9AL2900
длина L	200mm	200mm	200mm	200mm	200mm	200mm	200mm	200mm	200mm

➤ Элемент соединения энергопитания



Тип	9AL680	9AL900	9AL1100	9AL1350	9AL1600	9AL2000	9AL2300	9AL2600	9AL2900
Rated current A	1000	1000	1000	2000	2000	2000	3000	3000	3000

➤ Деталь для питания энергии

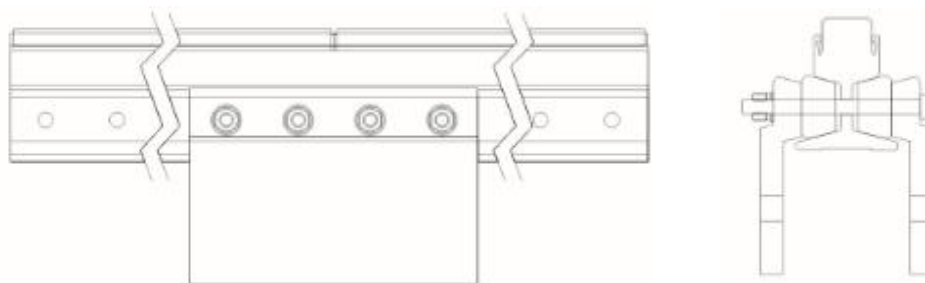

тип	9AL680	9AL900	9AL1100	9AL1350	9AL1600	9AL2000	9AL2300	9AL2600	9AL2900
Номинальный ток (А)	1000	1000	2000	2000	2000	3000	3000	3000	3000

➤ Подвесной зажим и изолятор



В	шаровой	зонтичный	3KV кремний
35mm	9AL001	9AL101	9AL201
44mm	9AL002	9AL102	9AL202
70mm	9AL003	9AL202	9AL203

➤ Крепежный зажим



В	Номер детали
35mm	9AL301
44mm	9AL302
70mm	9AL303

➤ Спецификация токоприемник



тип	ёмкость (А)	Размер контактных башмаков (мм)	вес (кг)	Номер детали
KAL400	400	100*150*10	11.82	9AL401
KAL400	400	100*150*10	12.2	9AL402
KAL800	800	100*150*15	14.68	9AL403
KAL800	800	140*150*15	15.56	9AL404



тип	ёмкость (А)	Размер контактных башмаков (мм)	вес (кг)	Номер детали
KAL400	400	100*150*10	9.62	9AL501
KAL400	400	100*150*10	10.03	9AL502
KAL800	800	100*150*15	11.28	9AL503
KAL800	800	140*150*15	12.56	9AL504

Пример типичного монтажа:

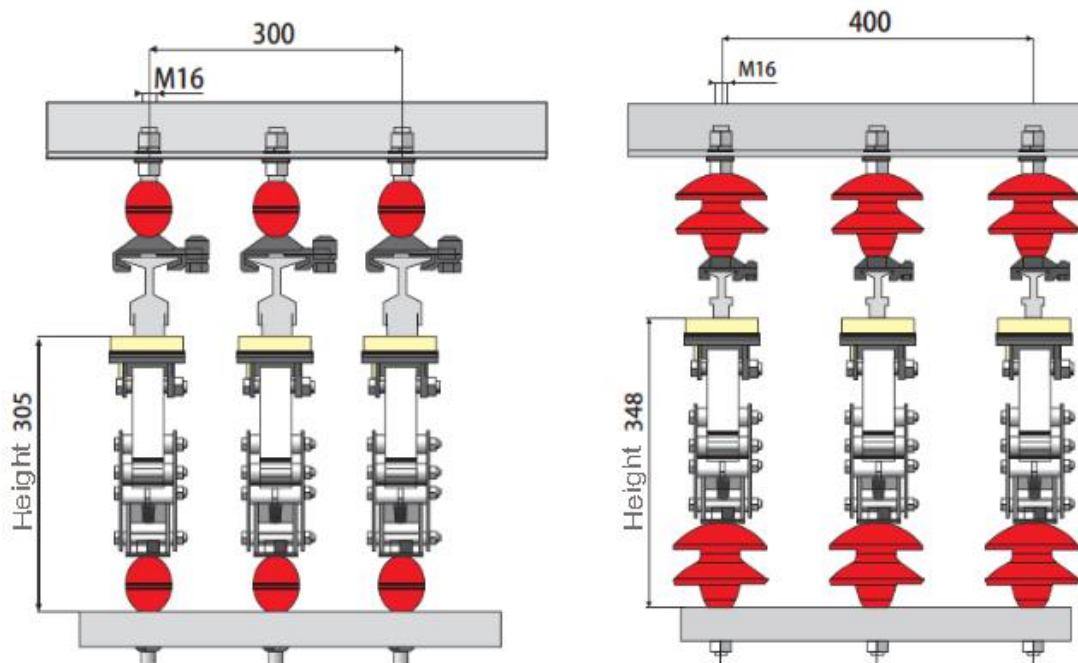

Ход двойного скользящего контактного блока 150мм:

ток	тип	Н (mm)
680А	9AL680	450
900А	9AL900	455
1100А	9AL1100	460
1350А	9AL1350	465
1600А	9AL1600	475
2000А	9AL2000	490
2300А	9AL2300	490
2600А	9AL2600	505
2900А	9AL2900	505

ток	тип	Н (mm)
680А	9AL680	605
900А	9AL900	610
1100А	9AL1100	615
1350А	9AL1350	620
1600А	9AL1600	630
2000А	9AL2000	645
2300А	9AL2300	645
2600А	9AL2600	660
2900А	9AL2900	660

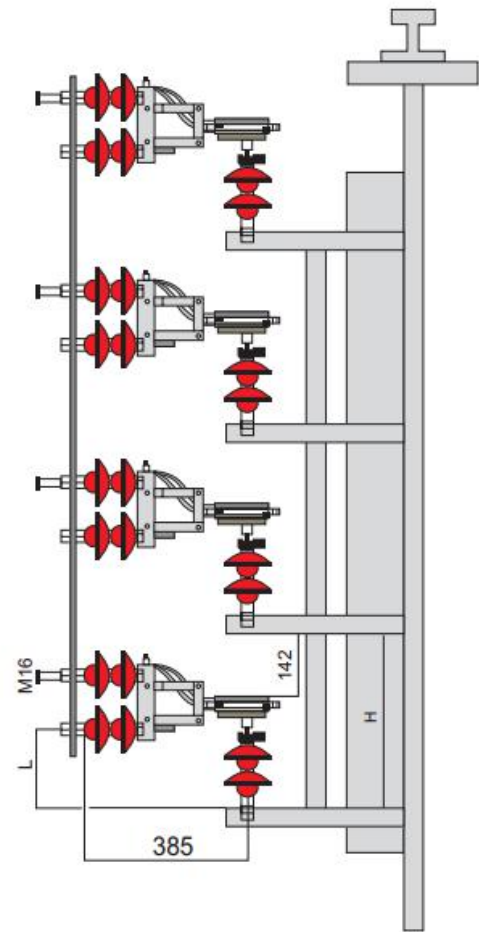
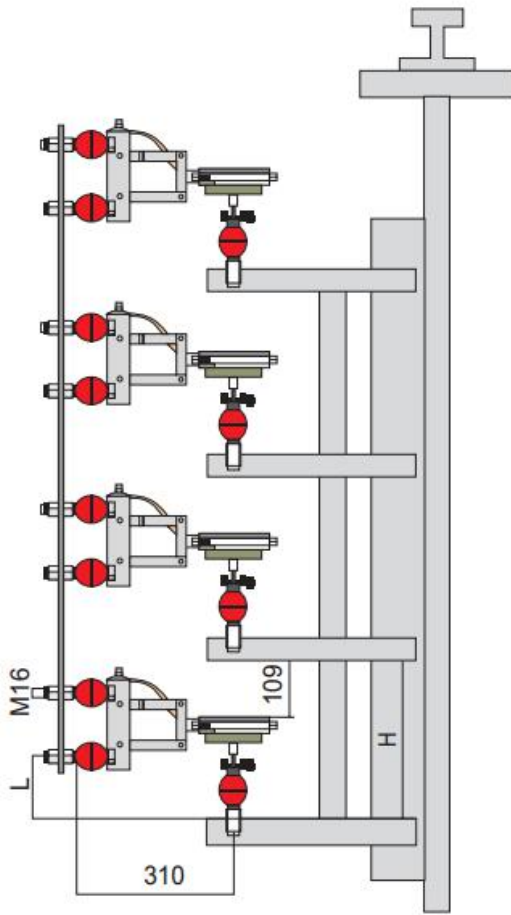

ТОК	ТИП	L (mm)	H (mm)
680A	9AL680	120	310
900A	9AL900	125	315
1100A	9AL1100	130	320
1350A	9AL1350	135	325
1600A	9AL1600	145	335
2000A	9AL2000	160	350
2300A	9AL2300	160	350
2600A	9AL2600	175	365
2900A	9AL2900	175	365

ТОК	ТИП	L (mm)	H (mm)
680A	9AL680	183	404
900A	9AL900	188	409
1100A	9AL1100	193	414
1350A	9AL1350	198	419
1600A	9AL1600	208	429
2000A	9AL2000	223	444
2300A	9AL2300	223	444
2600A	9AL2600	238	459
2900A	9AL2900	238	459

Вычислительный коэффициент

Если вам нужно троллейный шинопровод, давайте заполнять следующие информации.

О клиенте:			
Наименование компании		проект	
Человек связи		телефон	
факс		адрес	
дата		Электронная почта	
сайт			

О проекте:			
Количество тро-шинопровода		Тип оборудования электроснабжения	
Напряжение работы(в)		частота	
Выбрать тип (трёхфазный/переменный/постоянный)		Длина рельса	
Место монтажа шинопровода (вертикальный/прямой)		Расстояние поддержки(не более 2 метра)	
Количество электроснабжения однотроллейного шинопровода		Использовать в закрытом помещении или на улице	
Исключительная рабочая среда(мокрый,многопыль,химикаты)			
Самая высокая температура		Самая низкая температура	
место и количество секции			
Подпорка нужно или не			
Схема троллейного шинопровода			
максимальное падение напряжения от точки питания до токоприемника			
Прочие данные			

Двигатель(давайте отметите работать в одновремении и запускатьв одновремении)	оборудование1						
	мощность (KW)	Номинальный ток			Пусковой ток		
		A	COSφN	%ED	A	COSφA	Тип запуски
Основной подъемный двигатель							
Акцессорный подъёмный двигатель							
большой автомобильный двигатель							
Маленький автомобильный двигатель							
Тип двигателя: Двигатель с короткозамкнутым ротором; двигатель с скользящим кольцом;двигатель с переменной частотой							
Двигатель(давайте отметите работать в одновремении и запускатьв одновремении)	Оборудование2						
	мощность (KW)	Номинальный ток			Пусковой ток		
		A	COSφN	%ED	A	COSφA	Тип запуски
Основной подъемный двигатель							
Акцессорный подъёмный двигатель							
большой автомобильный двигатель							
Маленький автомобильный двигатель							
Тип двигателя: Двигатель с короткозамкнутым ротором; двигатель с скользящим кольцом;двигатель с переменной частотой							

Контакты

производитель:

KLIFTING INDUSTRY CO., LTD.

Адрес завода: Workshop No.169 Longxiang Road, Industrial Park, East QiYi Road, LianChi District, Baoding City, Hebei Province, China

Тел/Факс: 0086-312-679-3605

Почта: sales@klifting.com

Сайт: <https://ru.klifting.com/>

Если нужно дальнейшие информации о системе троллейного шинопровода, свяжитесь по вышеуказанными способом.

Необходимо выбрать подходящая система троллейного шинопровода для соответствующего применения. Использовать неподходящую систему троллейного шинопровода может привести к повреждению имущества или травмам персонала и другим серьезным последствиям .

цель нашей компании:

Постоянно конструировать и обработать продукты ,чтобы лучше обслуживать клиентов.